



Die Domino D-Serie Laser

Kleine Dinge können einen großen Unterschied ausmachen



Die neueste Auflage unserer erfolgreichen, kompakten Vektorlasersysteme wurde entwickelt, um auf engstem Raum integriert werden zu können.

Domino. Do more.

Die Domino D-Serie – die neuen, kompakten Laser sind in mehr als einer Hinsicht flexibel.

Der neue **i-Tech** Scankopf ist kleiner und verstellbar, so dass die Laser der **D-Serie** auf engstem Raum installiert werden können.

Eine neue IP65-Version sorgt für mehr Schutz bei der Installation in rauen Produktionsumgebungen.

Flexible Anschlussmöglichkeiten und eine vertraute Benutzeroberfläche ermöglichen ab sofort die Steuerung der **D-Serie** Laser von überall im Unternehmen aus.

Verbesserte Leistung bei hohen Liniengeschwindigkeiten dank der patentierten, optionalen **i-Tech RapidScan**-Technologie



Eine vielfältige Palette von Anwendungen

Die Lasersysteme der **D-Serie** erzeugen eine unbegrenzte Anzahl von Textzeilen in jeder Ausrichtung und in vielen verschiedenen Schriftarten und –größen und eignen sich zudem für die Erstellung von Grafiken und 2D-Datamatrix-Codes. Alle Beschriftungen werden dauerhaft beständig auf einer breiten Palette von Materialien aufgebracht, sowohl bei niedrigen als auch bei hohen Produktionslinien-Geschwindigkeiten.

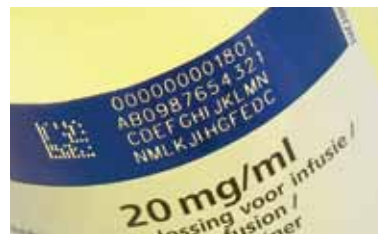

Die hohe Beschriftungsqualität ist ideal für die 2D-Datamatrix-Codierung



Spezielle Laser für randscharfe Codes auf PET



Dauerhaft beständige Codes auf einer breiten Palette von Materialien



Umweltverträglichkeit

Dominos Bekenntnis zu Investitionen in umweltfreundlichere Verfahren hat zur Folge, dass wir häufig die anspruchsvollen Anforderungen und Vorschriften von Regierung, Industrie und Gesellschaft übertreffen. Wir haben uns dazu verpflichtet, den Verbrauch von natürlichen Rohstoffen und Energie sowie die Erzeugung von Abfall zu minimieren. Zusätzlich sind unsere Produkte RoHS- und WEEE-konform und somit wieder verwertbar.

D-Serie

Die neue D-Serie, die keine Tinten oder Lösungsmittel benötigt, minimiert das Abfallaufkommen, ist im Vergleich zu den Vorgängermodellen um 20% leichter und hilft, Ihre CO₂-Bilanz zu reduzieren. Die automatische, temperaturgesteuerte Lüfterkühlung sorgt dafür, dass die Lasercodierer Energie einsparen, wann immer es die Anwendungen erlauben.

Mehr Flexibilität – vereinfacht die Integration



Kompakt

Die Integration ist ein großes Problem, deshalb haben wir die Baugröße reduziert. Wir haben auch die Komponenten getrennt, um ein modulares Design zu erzeugen, wodurch die Laser der **D-Serie** leichter installiert werden können. Sie lassen sich einfach an Ihre Produktionslinien-Konfiguration anpassen.



Flexibel

Der Schlüssel für die Flexibilität der **D-Serie** ist der kleinere **i-Tech** Scankopf, der auf einer Mehrpunkt-Halterung mit der Strahlquelle verbunden ist. Um viele Einbaupositionen zu ermöglichen, kann der Kopf in 90 Grad-Schritten gedreht werden. Und weil er umso viel kleiner ist, kann er einfach an den Stellen integriert werden, an denen größere Lasersysteme nicht passen.



Einfach zu installieren

Die auf der ganzen Länge integrierten Montageschienen auf beiden Seiten des Laserkopfs und die insgesamt kleinere Einbaugröße machen die **D-Serie** zu einer einfachen und sicheren Installation.



Mehr Komfort – spart Zeit



Erreichbar

Als Bediener können Sie das System entweder über das externe, intuitive **TouchPanel** oder mittels der Web-basierten Schnittstelle von jedem beliebigen Industrie-PC aus verwalten. Für das Maximum an Flexibilität kann die **D-Serie** auch über Ihre Produktionslinien-Schnittstelle gesteuert werden.



Einfach zu bedienen

Die **D-Serie** verwendet **QuickStep**, unsere einzigartige, vereinfachte Benutzeroberfläche, zur mühelosen Bedienung und Statusabfrage. Keine komplizierten Menüs oder Parameter - Sie müssen einfach nur Ihren Druckjob eingeben und schon kann es losgehen.

Sobald Sie angemeldet sind, funktioniert die Einrichtung schnell. Bearbeitete und geänderte Drucktexte werden sofort im System aktualisiert. Produktionsdaten können mittels USB oder über das Ethernet-Netzwerk auf die Steuerung bzw. von der Steuerung herunter geladen werden.

Mehr Schutz – erhöht die Zuverlässigkeit

Gebaut für die Ewigkeit

Eine optionale IP65-Version sorgt für den Schutz der Strahlquelle, ohne die Baugröße zu beeinträchtigen. Die Aluminium- und Edelstahl-Konstruktion verspricht Ihnen eine dauerhafte Leistung in den rauen Umgebungen.

Zuverlässig

Das neue, robuste Design erhöht den Schutz und die Zuverlässigkeit - für alle Komponenten der **D-Serie**. Das macht die D-Serie zu einer verlässlichen Wahl für jede Produktionsumgebung.

Sicher

Unsere Pharma-Option bietet eindeutige Benutzer-Passwörter und Änderungsauswertungen, um 21-CFR Part 11 und GAMP-Konformität zu erlangen. Dies kann zusammen mit Validierungspaketen geliefert und installiert werden, um sicherzustellen, dass die Systeme getestet wurden, und nachweislich den höchsten Standards entsprechen.



Die **D-Serie** gewährleistet zudem gesetzeskonforme Lösungen, die den Anforderungen der EU-Richtlinie 2001/83/EC zur Bekämpfung gefälschter Arzneimittel gerecht werden, sowohl für Klarschrift- als auch für 2D-Datamatrix-Codes.

Die Laser der **D-Serie** sind auch mit der industrieübergreifenden Codentify®-Lösung kompatibel. Codentify® hat viele Anwendungen im Bereich Produktauthentifizierung und Steuereintreibung und wird von produzierenden Unternehmen verwendet, um einzigartige, 12-stellige Codes zu drucken.



Mehr Leistung – steigert die Effizienz

Mehr Schnelligkeit – ohne Kompromisse

Der **i-Tech** Scankopf ist der schnellste seiner Klasse – dank der optimierten Spiegel- und Softwaresteuerung sowie der revolutionären, patentierten **i-Tech RapidScan**-Technologie.

RapidScan macht unsere Laser im Gegensatz zu anderen Beschriftungslasern um 20% schneller und somit auch für Hochgeschwindigkeits-Anwendungen geeignet, da die **D-Serie** durch die optimale Konfiguration des Markierungsfelds das Produkt länger nachverfolgen kann.

Die neue **i-Tech RapidScan**-Technologie verbessert zudem die Fähigkeit der **D-Serie** zur Beschriftung schwieriger Materialien sowie den Druck längerer oder komplexerer Codes, die mehr Energie oder Zeit erfordern.

Die **D-Serie** überzeugt auch dort, wo andere Beschriftungslaser bereits an ihre Grenzen stoßen.



Vielseitige Leistung

Die neue D-Serie bietet Laser im Leistungsbereich von 10 W, 30 W und 60 W an, um all Ihren Codierungsanforderungen entsprechen zu können - unabhängig von Liniengeschwindigkeit, Komplexität der Codes und Produktionsumgebung.

Sicher und sauber

Bei jedem Laser ist die Absaugung der Rauch- und Staubpartikel wichtig, um eine saubere und sichere Arbeitsumgebung aufrechtzuerhalten. Die Domino DPX Laserabsaugungen bieten zusammen mit der **D-Serie** eine effiziente und einfache Lösung.



Domino. Do more.

Eine Schnellübersicht über die D-Serie

intelligent Technology

Kombination der **i-Tech** Komponenten, um insgesamt ein System zu erzeugen, welches viel flexibler und ganz und gar zuverlässig ist.

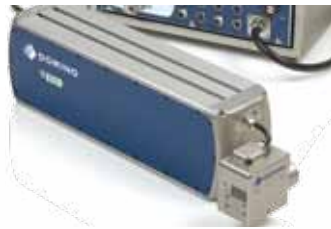

IP65-Option für mehr Schutz

Optional – intuitives, externes **TouchPanel**

Industrie-Steckverbinder und abnehmbares Laserkabel für eine einfachere Installation und Wartung



Die Steuerung kann unter der Fertigungslinie versteckt, oder im Schaltschrank montiert werden, um Platz zu sparen

Auf der ganzen Länge integrierte Montageschienen auf beiden Seiten für eine einfachere Positionierung

Energieeffiziente, temperaturgesteuerte Lüfterkühlung

Kompakter **i-Tech** Scankopf mit flexibler Halterung

Kompakte Einbaugröße und kleiner Laserkopf für die Integration auf engstem Raum



Neue **i-Tech RapidScan** - Kennzeichnungstechnologie für Höchstleistungen



Unsere Technologie der Zukunft für die Primärverpackungskennzeichnung nutzt unsere einzigartige **i-Tech intelligent Technology**. Unser Ziel war es, die Wartungszyklen der Produktionslinie sowie die Kosten zu reduzieren, um mehr Effizienz zu erzielen. **i-Tech** hat uns geholfen, dieses Ziel zu erreichen.

Domino. Do more.

Technische Daten:

D120i		D320i		D620i	
Lasertyp	Geschlossener CO ₂ Laser; erwartete Lebensdauer 30.000 Stunden				
Laser Wavelength	Üblicherweise 10.6 µm (9.3 µm als Blue-Tube-Option erhältlich)				
Laserleistung	10 W (ca. 8W für Blue-Tube-Option bei einer Wellenlänge von 9.3 µm)	30 W (ca. 20W für Blue-Tube-Option bei einer Wellenlänge von 9.3 µm)	60 W		
Kennzeichnungsmerkmale					
Zeichen pro Sekunde	800*	1500*	2000*		
Liniengeschwindigkeit	200 m/min.*	400 m/min.*	600 m/min.*		
Anzahl der Textzeilen	Beliebig*				
Zeichenhöhe	0,6 mm bis Markierfeldgröße		0,6 mm bis Markierfeldgröße		0,6 mm bis Markierfeldgröße
Schriftarten	24 Schriftarten (mehrsprachig), einschließlich vollständigem Unicode		24 Schriftarten (mehrsprachig), einschließlich vollständigem Unicode		24 Schriftarten (mehrsprachig), einschließlich vollständigem Unicode
Markierfeld &	58 x 58, 68 x 68, 84 x 84, 102 x 102, 136 x 136 mm		58 x 58, 68 x 68, 84 x 84, 102 x 102, 136 x 136 mm		58 x 58, 68 x 68, 84 x 84, 102 x 102, 136 x 136, 180 x 180 mm
Fokuslänge	80, 100, 120, 150, 200 mm		80, 100, 120, 150, 200 mm		80, 100, 120, 150, 200, 250 mm
Benutzeroberfläche	Webbrowser-basierte, grafische Benutzeroberfläche (GUI), (TouchPanel optional erhältlich) WYSIWYG-Dateneingabe, Bedienungsführung wahlweise in Deutsch, Englisch, Französisch, Spanisch, Holländisch, Dänisch, Polnisch, Portugiesisch, Italienisch, Ungarisch, Koreanisch, Russisch, Schwedisch und Chinesisch (vereinfacht)				
Betriebssystem	Windows CE				
Markiersoftware	Dynamark III Laserbeschriftungssoftware				
Skankopf	i-Tech Skankopf, montierbar in verschiedenen Ausrichtungen, inklusive Axial- und Radialausrichtung				
Laserkopf	Konstruktion aus Edelstahl und anodisiertem Aluminium				
Gewicht & Abmessungen	16,5 kg, 681 x 140 x 180 mm**	22 kg, 776 x 140 x 180 mm**	27,3 kg 846 x 140 x 180 mm** (IP65) 30 kg 946 x 140 x 180 mm**		
Steuerungsgehäuse	Konstruktion aus Edelstahl		Konstruktion aus Edelstahl		Konstruktion aus Edelstahl
Gewicht & Abmessungen	14,5 kg, 430 x 371 x 154 mm (BxTxH) (IP55) 17,5 kg, 541 x 401 x 229 mm (BxTxH) 4,5 m, 9 m optional		14,5 kg, 430 x 371 x 154 mm (BxTxH) (IP55) 17,5 kg, 541 x 401 x 229mm (BxTxH) 4,5 m, 9 m optional		27 kg, 430 x 371 x 309 mm (BxTxH) (IP55) 34 kg, 541 x 401 x 458 mm 4,5 m, 9 m optional
Eingänge & Ausgänge					
Produktdetektoreingänge	NPN / PNP / 24V – Sensor				
Produktgeschwindigkeitserfassung	Drehimpulsgeber (differenziell) oder stetiges Signal				
Signaleingänge					
Signalausgänge	Laser bereit, Warnleuchte für Laser arbeitet, Absaugungssteuerung, Druckluftsteuerung				
Schnittstellen	RS232, Ethernet (10/100 MBit), USB-Port				
Elektrische Anforderungen	88-132V / 170-264V, 47-63Hz 1050 W / 1700W (D620i)				
Umgebungsbedingungen					
Steuerung	Standardausführung (luftgekühlt, Lüfter) und IP55 Version für mehr Sicherheit				
Laserköpfe	Standardausführung (luftgekühlt, Lüfter) und IP65 Version (Druckluft gekühlt / wassergekühlt (D620i))				
Umweltstandard	Umgebungstemperatur 5° bis 40° C / höhere Temperaturen auf Anfrage. (41° to 104° F)				
Luftfeuchtigkeit	max. 90% RH, nicht kondensierend				
Optionen	Zielstrahl, Benutzer E/A, Absaugungshaube, Schaltschrank-Einbaukit, USB Image Sicherung / Wiederherstellungs-Set, Hintereinanderschaltung mehrerer Controller; i-Tech RapidScan Technology				

*Schreibgeschwindigkeit (Zeichen pro Sekunde) und Liniengeschwindigkeit sind abhängig von Material und Codeformat **Außenabmessungen insgesamt für kürzeste Ausführung

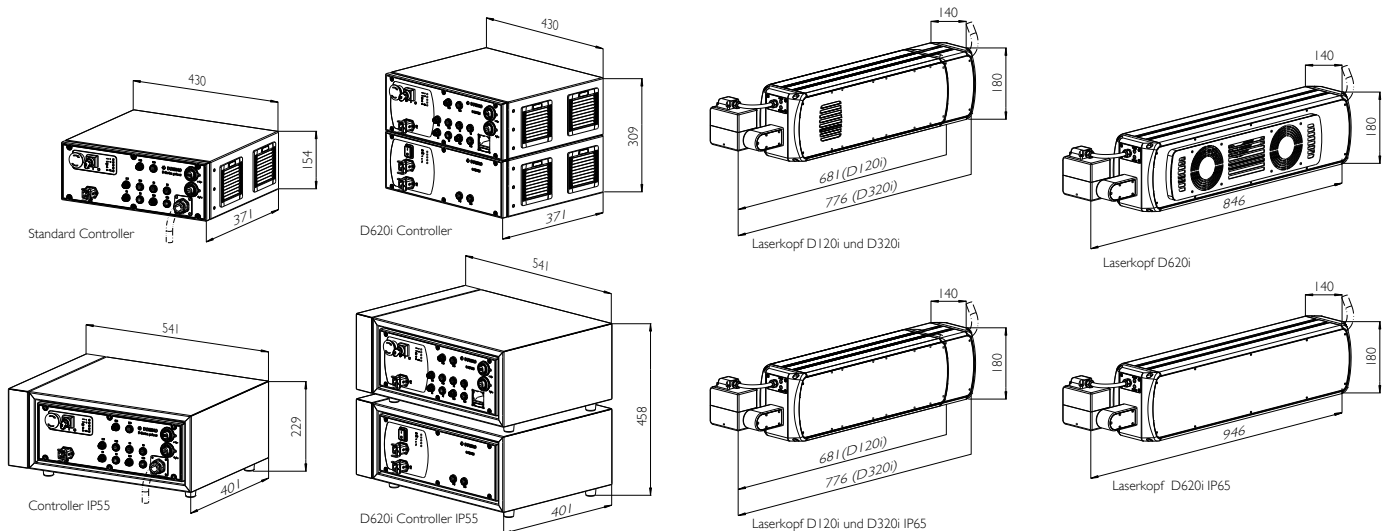

Gemeinsam unschlagbar:

Die Hochleistungs-Drucker von Domino und das Hochleistungs-Service der Firma Wallasch!



Wir tun alles, um Sie als Kunden von unserer Arbeit zu überzeugen. Das heißt für uns in erster Linie: exzellente Geräte und exzellentes Service, perfekt aufeinander abgestimmt.

Die Fa. Wallasch unterstützt Sie jederzeit kompetent und engagiert im Betrieb sowie beim Ersatz von Heißprägnern und baut auf einen unschlagbaren Mix aus Service und Systemintegration.

Was auch immer Sie brauchen, ob Filter, Thermotransferbänder oder Thermoleisten, wir liefern Betriebsstoffe, Betriebsmittel, Verbrauchsmaterialien und Verschleißteile schnellstmöglich und tauschen Ersatzteile im Handumdrehen aus.

Das Hochleistungs-Duo Domino und Fa. Wallasch bringt Sie sicher ins Ziel – verlassen Sie sich auf uns!